

theben

307110

ES Reloj programador Astro

SELEKTA 170 top2 24 V

1704100



1. Indicaciones básicas de seguridad



ADVERTENCIA

¡Peligro de muerte por descarga eléctrica o incendio!

➤ ¡El montaje debe ser llevado a cabo exclusivamente por un electricista profesional!

- Este aparato está previsto para el montaje en rieles de perfil de sombrero DIN (según EN 60715)
- La reserva de marcha (10 años) disminuye cuando la tarjeta de memoria está insertada (en el funcionamiento de batería)
- Corresponde al tipo 1 BSTU según IEC/EN 60730-2-7

⚠ Tarjeta de memoria OBELISK top2: Evitar que se cargue mecánicamente o se ensucie si se guarda en otro sitio o se transporta.

2. Uso previsto

- El reloj conmutador astronómico se utiliza, p.ej. para instalaciones de iluminación (calles, escaleras exteriores, escaparates, entradas, etc.)
- Utilización exclusiva en lugares cerrados y secos

⚠ No utilizar en dispositivos de protección, como p. ej. salidas de emergencia, instalaciones de protección contra incendios, etc.

Eliminación

➤ Desechar el aparato de forma respetuosa con el medio ambiente

3. Montaje y conexión



ADVERTENCIA

¡Peligro de muerte por descarga eléctrica o incendio!

➤ ¡El montaje debe ser llevado a cabo exclusivamente por un electricista profesional!

Montaje del aparato

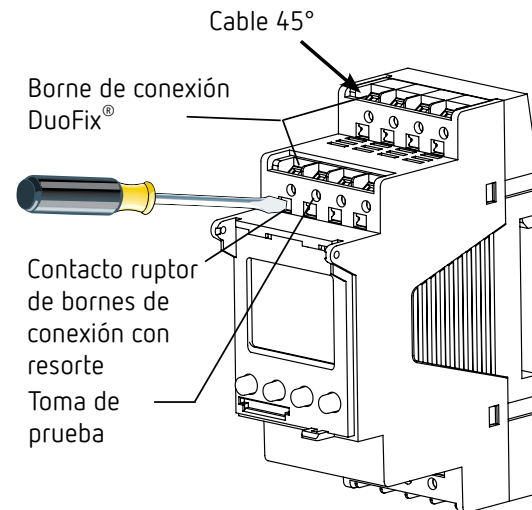
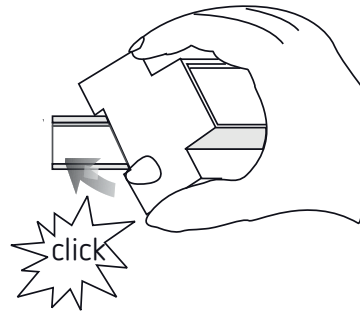

- Montar en riel de perfil de sombrero DIN (según EN 60715)
- Desconectar la tensión
- Cubrir o delimitar piezas adyacentes que se encuentren bajo tensión
- Asegurar contra una reconexión
- Comprobar que no haya tensión
- Conectar a tierra y cortocircuitar

Conectar el cable

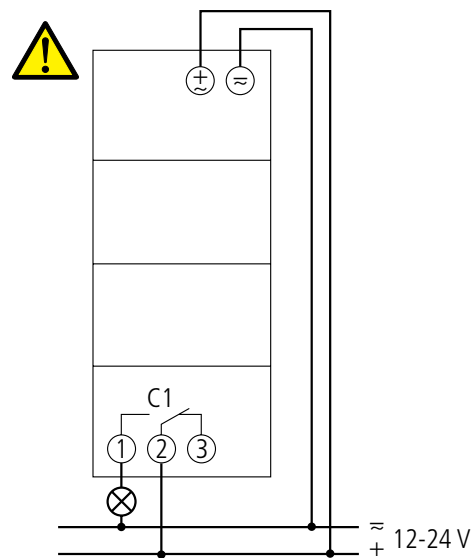

- Pelar el cable 8 mm (máx. 9 mm)
- Introducir el cable con un ángulo de 45° en el borne de conexión DuoFix®
- abierto (posibilidad de 2 cables por borne).
- Solo para cables flexibles: Para abrir el borne de conexión DuoFix®, presionar el destornillador hacia abajo

Soltar el cable

- Presionar hacia abajo el dispositivo de apertura de borne enchufable por resorte con el destornillador.

4. Descripción del aparato

Pantalla y teclas

Tempos individ. programados

Indicación de fecha

Estado de canal ON = Encendido, OFF = Apagado

Indicación salida del sol / puesta de sol

Indicación horaria

Días de la semana del 1 al 7

Indicación de las teclas activas con cada función correspondiente

➤ **MENU**

- Activar pantalla
- Abrir menú
- Interrumpir menú
- ESC (Abandonar menú)

OK

- Guardar selección
- Confirmar selección

Se muestran las posibilidades de selección

Estructura de manejo

1. Leer línea de texto
El texto/símbolo por mular una pregunta

2. Elección de alternativas

SI Confirmación	NO Modificar / cambiar
Pulsar OK	Pulsar ◀ ▶

Esquema de la estructura del menú

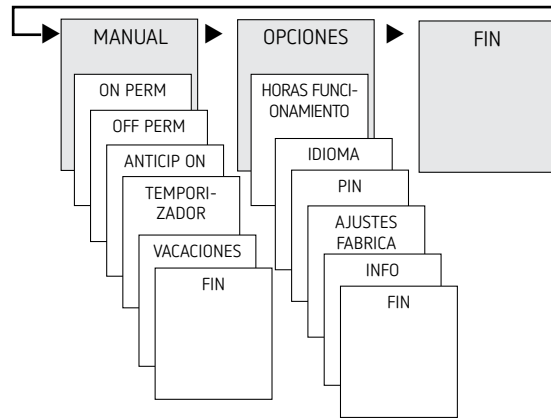
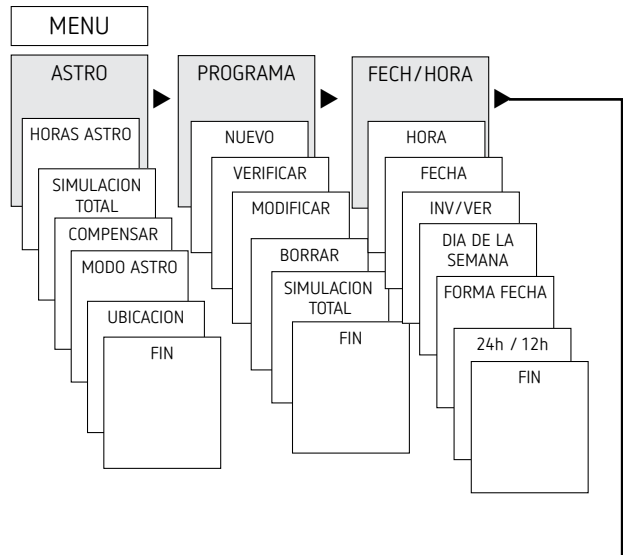

Primera puesta en marcha

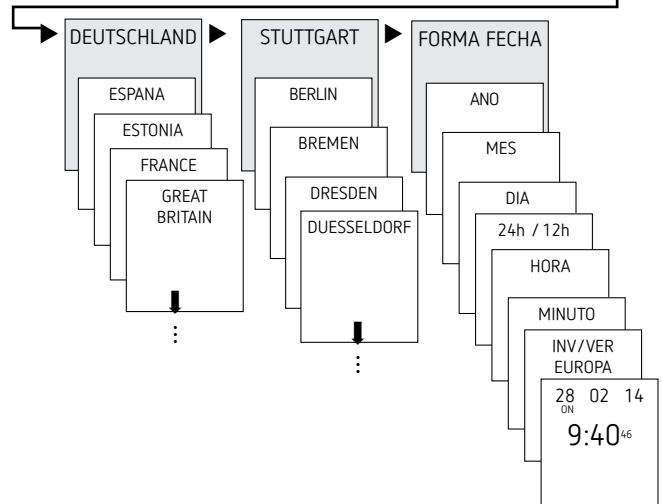
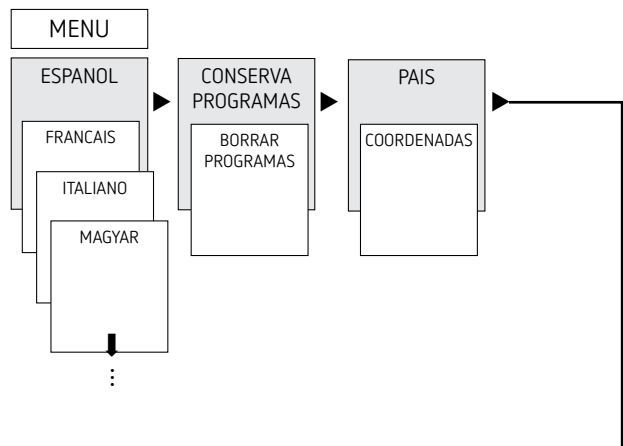

- Ajuste de idioma, país, ciudad, fecha, hora y horario de verano/invierno (VE-IN)
- Pulsar cualquier tecla y seguir las indicaciones de la pantalla (ver figura).

5. Ajustes y funciones

Menú ASTRO

En el menú ASTRO se puede consultar o modificar tiempos astronómicos, simulación general, offset, modo astronómico y posición (datos de lugar).

- **Tiempos astronómicos**
Representación de los tiempos astronómicos (incluidos los del offset) para el día actual
- **Simulación Total**
Representación del comportamiento de conexión con una fecha de inicio de libre elección (el programa de vacaciones no se representa)
- **Offset**
Con el offset (valor de corrección) se pueden ajustar en +/- 120 min los tiempos astronómicos calculados. Así se puede adaptar el tiempo de conexión y desconexión astronómico a las condiciones locales (p. ej. montañas, edificios altos, etc.) o a deseos personales.
- **Modo astronómico**
 - Tarde conectado, mañana desconectado: al ponerse el sol se conecta y al salir el sol se desconecta (ejemplo: iluminación de calle)
 - Tarde desconectado, mañana conectado: al ponerse el sol se desconecta y al salir el sol se conecta (por ejemplo: terrario)
 - Astro inactivo: los tiempos astronómicos están deshabilitados (sólo la función de temporizador „tiempo de conexión fijo“)
- **Posición**
 - Ajuste del emplazamiento mediante selección de una ciudad o coordenadas (longitud/latitud, zona horaria). Con la tarjeta de memoria OBELISK top2 se pueden añadir hasta 10 ciudades más (=favoritos).

Modificar tiempo astronómico / posición

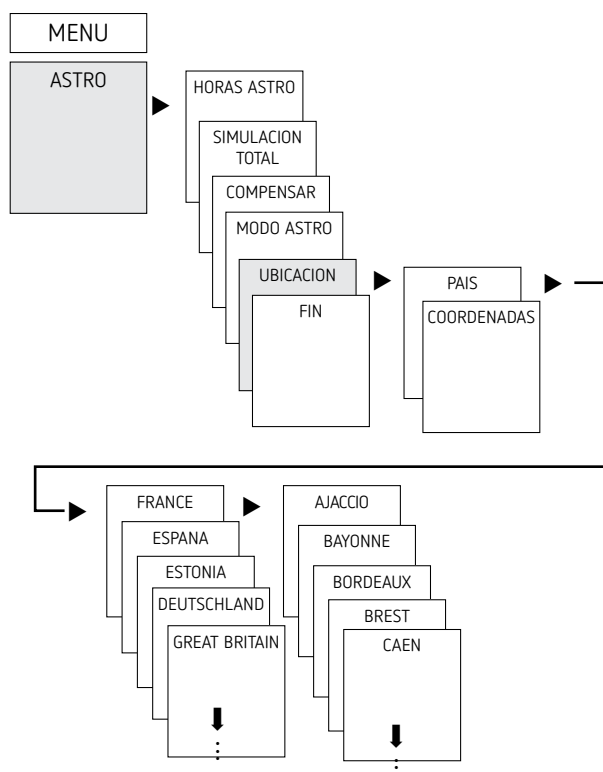

- Pej., introducir otro país, otra ciudad
- Pulsar MENÚ (ver figura).

Ajustar la función offset

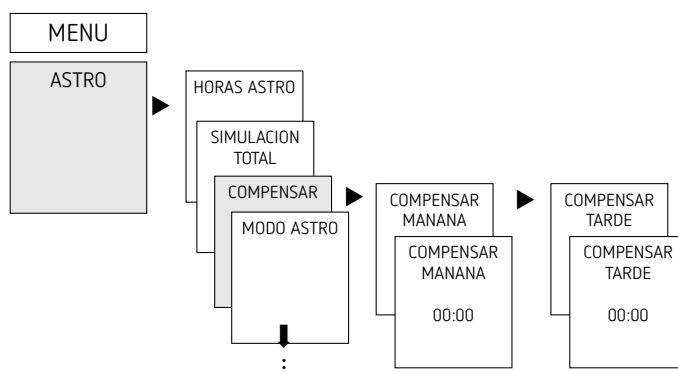

- Pulsar MENÚ
- Seleccionar ASTRO, confirmar con OK
- Seleccionar OFFSET, confirmar con OK
- Seleccionar OFFSET MAÑANA u OFFSET TARDE, confirmar con OK
- Ajustar el tiempo, confirmar con OK

Programar tiempo de conmutación fijo

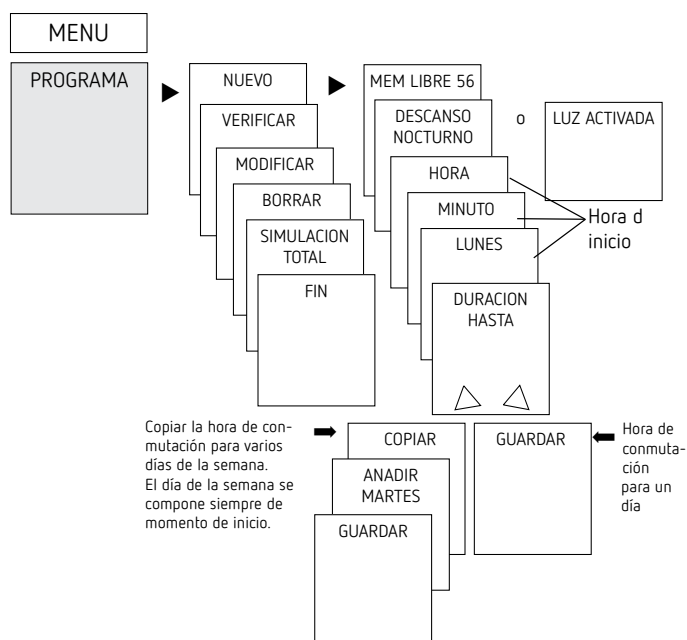

① Una conmutación se compone siempre de una hora de inicio y de una hora de finalización (DURACIÓN HASTA). p. ej. desconexión nocturna los lunes de 23:00 a 05:00

① Están disponibles 56 puestos de memoria libres

- Pulsar MENÚ
- Seleccionar PROGRAMA, confirmar con OK
- Seleccionar NUEVO, confirmar con OK
- Seleccionar DESCONEXIÓN DE NOCHE o CONEXIÓN DE DÍA, confirmar con OK
- Ajustar los tiempos de conmutación deseados (horas, minutos, día), confirmar con OK
- Seleccionar COPIAR o GUARDAR
- Para guardar pulsar ►, confirmar con OK
- Para copiar, pulsar OK

Ajustar horario de verano e invierno

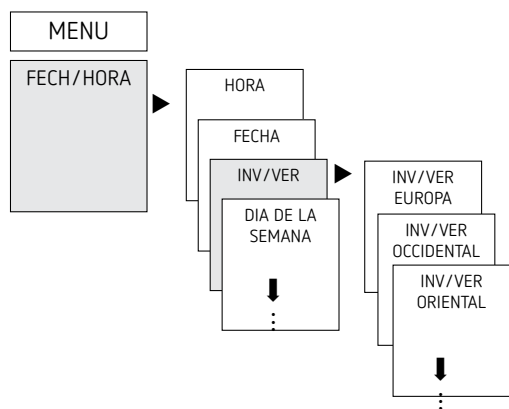

- Pulsar MENÚ
- Seleccionar HORA/FECHA, confirmar con OK
- Seleccionar VE-IN, confirmar con OK
- Seleccionar región para horario VE-IN, confirmar con OK

Habilitar/deshabilitar la duración ON / OFF

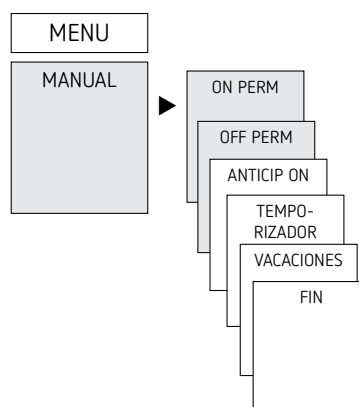

- Pulsar MENÚ
- Seleccionar MANUAL, confirmar con OK
- Seleccionar DURACIÓN ON o DURACIÓN OFF, confirmar con OK

Ajustar la función de vacaciones

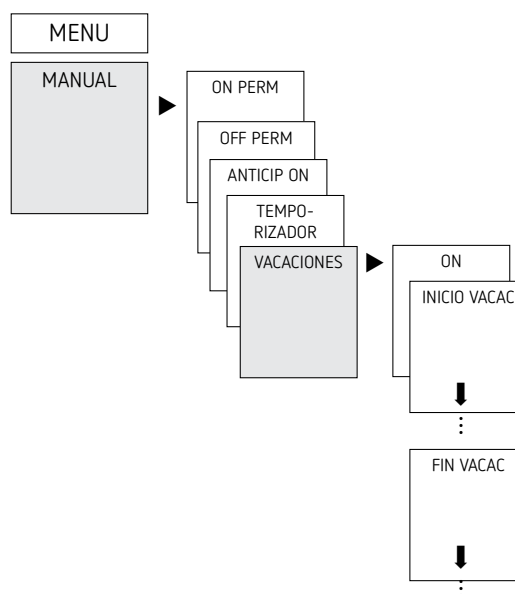

- Pulsar MENÚ
- Seleccionar MANUAL, confirmar con OK
- Seleccionar VACACIONES, confirmar con OK
- Seleccionar ON, confirmar con OK
- Seleccionar COMIENZO VACACIONES, confirmar con OK
- Introducir AÑO, MES, DÍA, HORA y confirmar con OK
- Seleccionar FIN VACACIONES, confirmar con OK
- Introducir AÑO, MES, DÍA, HORA y confirmar con OK

Activar código PIN

El código PIN se configura con ayuda del menú en OPCIONES.

① Si ha olvidado el código PIN llame al Servicio de Atención al Cliente de Theben.

① Tenga preparado el número de serie.

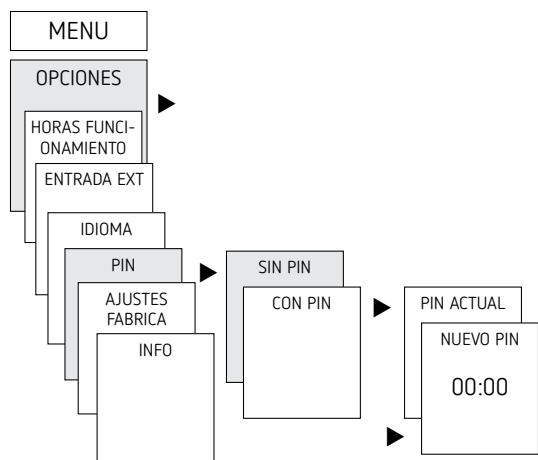

Ajustar conexión manual o permanente

La conexión manual o permanente se puede ajustar mediante menús en MANUAL o (en la indicación automática) mediante una combinación de teclas (ver ilustración).

- **Conexión manual:**
Retroceso del estado del canal hasta la siguiente conexión automática o programada.
- **Conexión permanente:**
Mientras una conexión permanente esté activada (conectada o desconectada), las conexiones programadas no funcionan.

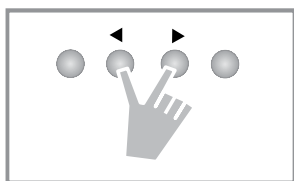

Activar la conexión manual

- Pulsar brevemente ambas teclas al mismo tiempo

Activar la conexión permanente

- Pulsar ambas teclas al mismo tiempo durante 2 segundos

Desactivar la conexión manual/permanente

- Pulse las dos teclas al mismo tiempo

Cuentahoras de funcionamiento

Las horas de funcionamiento del canal (relé) se muestran y se borran en el menú OPCIONES. Si se sobrepasan las horas de funcionamiento del valor establecido en el menú de servicio, se muestran en el display SERVICIO.

Ejemplo: cambio de una lámpara tras 5.000 h.

- Borrar horas de funcionamiento o aumentar el valor ajustado en los parámetros de servicio (p.ej. a 10.000 h)

Usar la tarjeta de memoria OBELISK top2

- ① La tarjeta de memoria OBELISK top2 no se incluye en el volumen de suministro, pero se puede encargar como accesorio (nº 9070404).

Todas las funciones se pueden ajustar también en el PC con el software OBELISK y transmitir al aparato con la tarjeta de memoria.

- Insertar la tarjeta de memoria en el reloj programador.
- Consultar/introducir los tiempos de conexión y los ajustes del aparato guardados en el reloj programador o iniciar el programa Obelisk
- Después de copiarla, etc., extraer la tarjeta de memoria.

⚠ No exponer a cargas mecánicas o suciedad al guardarla/transportarla

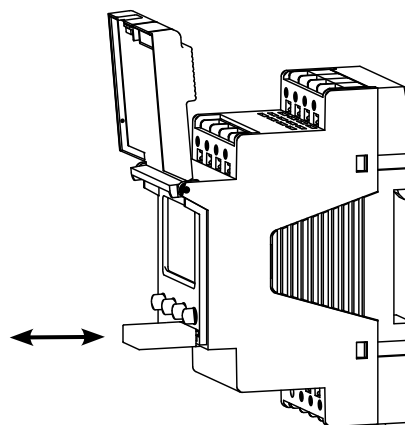

Copiar OBELISK → RELOJ

Copia el programa de conexión y, opcionalmente, todos los ajustes del reloj programador (p. ej. formato de hora, etc.) de la tarjeta de memoria al reloj programador

Copiar RELOJ → OBELISK

Copia todos los programas de conexión de ajustes del reloj programador a la tarjeta de memoria.

Iniciar programa OBELISK

Se aplican los tiempos de conexión que están guardados en la tarjeta de memoria.

Cuando se retira la tarjeta de memoria, se vuelven a activar los tiempos de conexión del reloj programador.

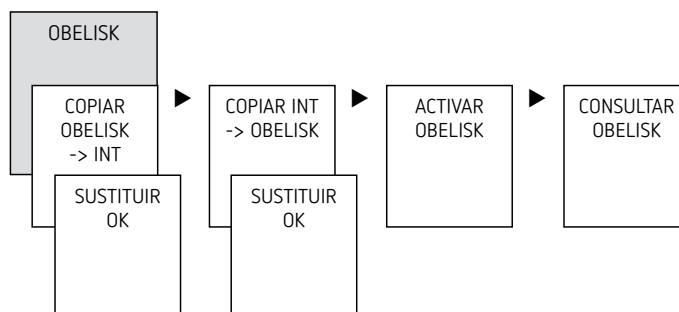

Reset reloj programador

- Pulsar al mismo tiempo las 4 teclas
→ Ahora tiene la posibilidad de elegir entre CONSERVAR PROGRAMA y BORRAR PROGRAMA

6. Datos técnicos

Tensión de servicio	12–24 V, 50–60 Hz, +10 % / –15 %, 12–24 V DC, +10 % / –15 %
Consumo propio: máx.	0,6 W
Standby	0,2 W
Potencia de conexión máx.	16 A (a 250 V AC, $\cos \varphi = 1$)
Potencia de conexión	2 A (a 250 V AC, $\cos \varphi = 0,6$)
Potencia de conexión min.	10 mA/230 V AC 100 mA/24 V AC/DC
Tiempo de conexión más breve	1 min
Grado de protección	IP 20 según EN 60529
Clase de protección	II según EN 60730-1 para montaje conforme a lo establecido para alimentación con FELV y/o conexión de red
Clase de protección	III para alimentación con SELV y conexión de SELV
Temperatura de funcionamiento	–30 °C ... +55 °C
Reserva de marcha	10 años a +20 °C
Precisión de marcha	$\pm 0,25$ s/día (25 °C)
Impulso de sobretensión admisible	4 kV
Grado de ensuciamiento	2
Contacto	contacto inversor, contacto μ
Ciclo máx. de conmutación con carga resistiva de 16 A	50 000
Carga de las lámparas incandescentes (230 V)	1000 W
Carga de las lámparas halógenas (230 V)	1000 W
Lámparas fluorescentes (balastos electrónicos de poca pérdida) no compensadas (230 V)	1000 VA
compensadas en serie (230 V)	1000 VA
compensadas en paralelo (230 V)	80 W (12 μ F)
Lámparas fluorescentes (balastos electrónicos)	120 W
Lámparas fluorescentes compactas (balasto electrónico) (230 V)	30 W
Corresponde al tipo 1 BSTU según IEC/EN 60730-2-7 o IEC/EN 60730-1	
La conmutación del conductor exterior está permitida	
Los aparatos están autorizados para conexiones de SELV y red	

7. Contacto

Theben AG

Hohenbergstr. 32

72401 Haigerloch

ALEMANIA

Tel. +49 7474 692-0

Fax +49 7474 692-150

Línea de atención telefónica

Tel. +49 7474 692-369

hotline@theben.de

Direcciones, teléfonos, etc.

www.theben.de